

2-х игольная 2/3/4-ниточная краеобметочная
(краеобметочно-стачивающая) машина (оверлок)

MO-644DN / 654DEN

РУКОВОДСТВО ПО ЭКСПЛУАТАЦИИ

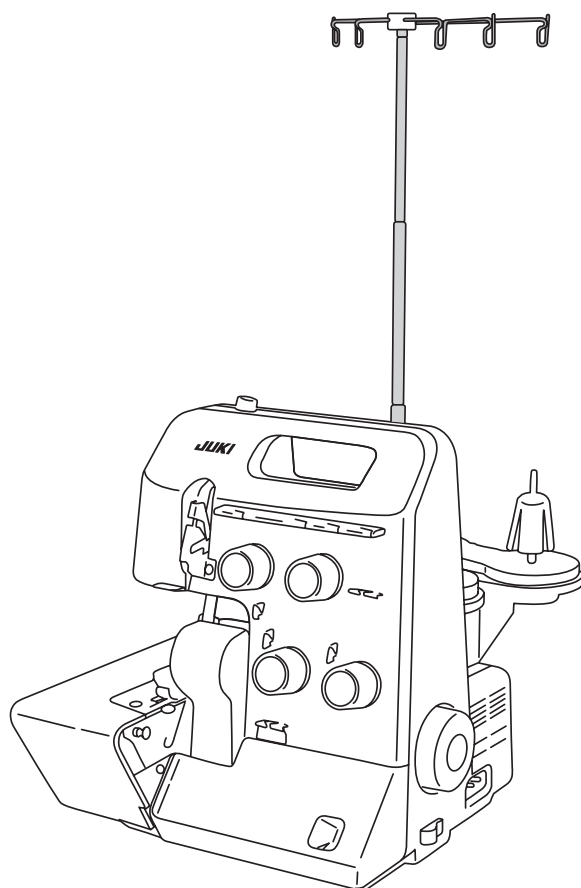

MO-644DN

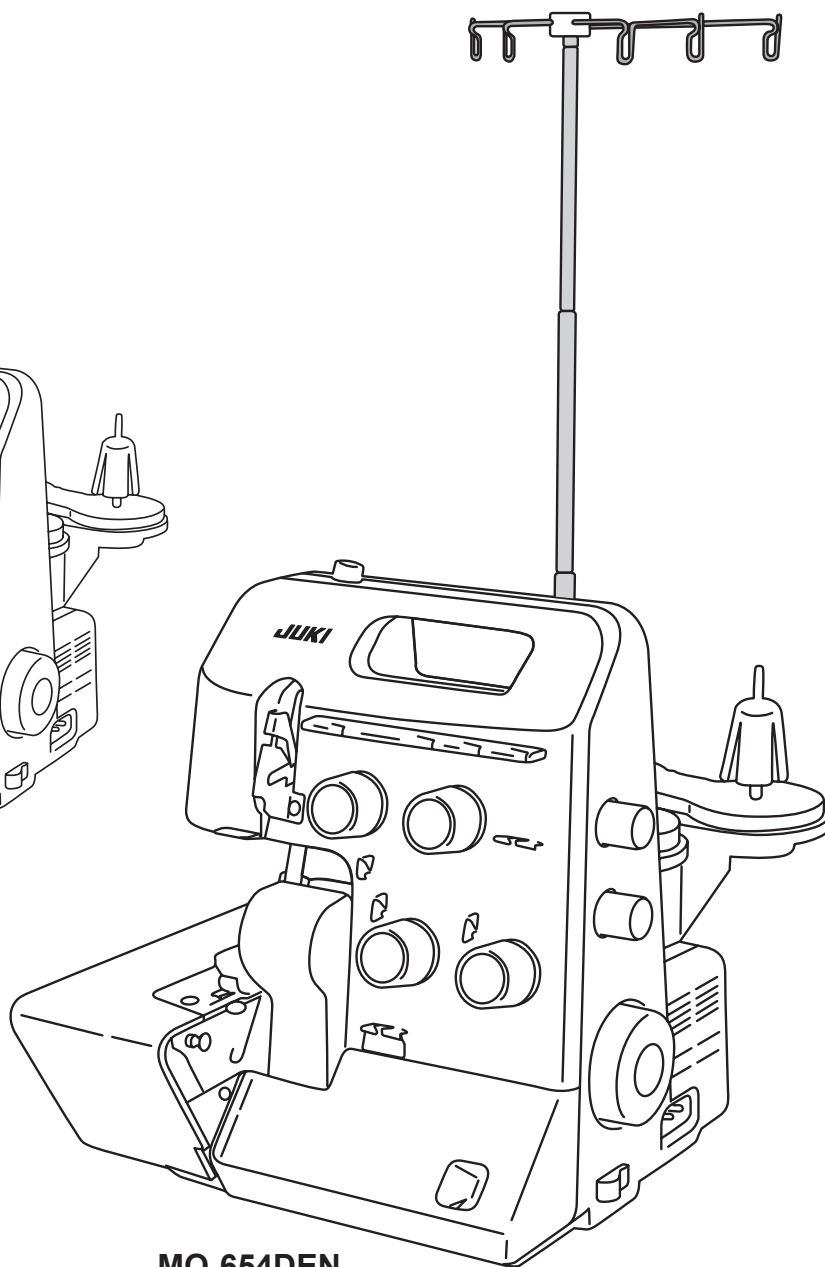

MO-654DEN

Перед началом работы
внимательно прочитайте все
правила техники безопасности.
Храните данное Руководство.

“ОСНОВНЫЕ ИНСТРУКЦИИ ПО ТЕХНИКЕ БЕЗОПАСНОСТИ”

При пользовании электроприбором всегда соблюдайте основные правила техники безопасности, включая следующее правило: «Перед началом эксплуатации прочтите все инструкции».

“ОПАСНО ____ для снижения риска поражения электрическим током:”

1. Никогда не оставляйте включённую в электросеть машину без присмотра.
2. По окончании работы и перед чисткой отключайте машину от электросети.

“ПРЕДУПРЕЖДЕНИЕ ____ для снижения риска ожога, пожара, поражения током или травм:”

1. Не разрешайте пользоваться машиной в качестве игрушки. Необходимо тщательно следить за машиной, когда на дети работают на ней или находятся рядом. Эта швейная машина может использоваться детьми в возрасте от 8 лет и старше и люди с ограниченными физическими, сенсорными или умственными возможностями или недостатком опыта и знаний, если они находятся под наблюдением или ознакомились с инструкцией по безопасному использованию швейной машины и понимают насколько это опасно. Дети не должны играть со швейной машиной. Чистка и пользовательское техобслуживание не должны выполняться детьми без присмотра.
2. Используйте машину только для целей, описанных в данном Руководстве. Пользуйтесь только теми принадлежностями, которые рекомендованы производителем и описаны в данном руководстве.
3. Никогда не пользуйтесь машиной с повреждённым электрошнуром или штепселем, если она работает ненормально, если её уронили или повредили, а также если она побывала в воде. Верните машину ближайшему уполномоченному дилеру или в центр обслуживания для осмотра, ремонта, регулировки электрической или механической частей.
4. Не эксплуатируйте машину при закрытых вентиляционных отверстиях. Не допускайте накопления пыли, пуха, очесов в вентиляционных отверстиях швейной машины и в ножной педали.
5. Следите за тем, чтобы пальцы рук не находились вблизи движущихся деталей машины - особенно иглы.
6. Всегда используйте соответствующую игольную пластину. Неподходящая игольная пластина может сломать иглу.
7. Не пользуйтесь гнутыми иглами.
8. При работе на машине не тяните и не толкайте ткань – это может привести к поломке иглы.
9. Не осуществляйте шитьё с воткнутой в материал булавкой для прикалывания, поскольку это может повлечь поломку ножа/ иглы. Кроме того, не пытайтесь обрезать верхним/ нижним ножами что-нибудь, кроме ткани и нитей.
10. Выключайте швейную машину “О”, занимаясь любыми регулировками в области иглы, продевая нить в иглу, заменяя иглу, продевая нить в петлитель или заменяя прижимную лапку и т. п.
11. Всегда, удаляя крышки, отключайте штепсельную вилку машина от электророзетки, когда открываете крышки, чтобы продеть нить в петлитель, смазать или делать любые другие пользовательские регулировки при обслуживании, упомянутые в инструкции.
12. Нельзя ронять или вставлять какие-либо предметы в отверстия машины.
13. Не эксплуатируйте машину на открытом воздухе.
14. Не работайте на машине там, где применяются аэрозоли или подводится кислород.
15. Чтобы отсоединить машину от сети, поставьте все ручки управления на («0»), затем извлеките вилку из розетки.
16. Не извлекайте вилку из розетки, держась за шнур. Беритесь за вилку, а не за шнур.
17. В основном машина должна быть отключена от электропитания, если она не используется.
18. Если шнур питания этого устройства поврежден, он должен быть заменен производителем, его сервисным агентом или специалистами с аналогичной квалификацией, чтобы избежать опасности.
19. (Кроме США/ Канады) Эта машина снабжена двойной изоляцией. Используйте только идентичные сменные детали. Смотрите инструкцию для обслуживания машины с двойной изоляцией.

“ОБСЛУЖИВАНИЕ ИЗДЕЛИЙ С ДВОЙНОЙ ИЗОЛЯЦИЕЙ (Кроме США/ Канады)”

В изделии с двойной изоляцией используются две системы изоляции вместо заземления. Средства заземления не предназначены для использования на изделии с двойной изоляцией, и не добавляются к изделию. Обслуживание изделия с двойной изоляцией требует особой осторожности и знания системы и должно выполняться только компетентным обслуживающим персоналом. Сменные детали для изделия с двойной изоляцией должны быть идентичными соответствующим деталям в изделии. Изделие с двойной изоляцией имеет надпись DOUBLE INSULATION (ДВОЙНАЯ ИЗОЛЯЦИЯ) или DOUBLE INSULATED (С ДВОЙНОЙ ИЗОЛЯЦИЕЙ).

Символ  может также быть изображен на изделии.

“СОХРАНИТЕ ЭТИ ИНСТРУКЦИИ”

“Эта краеобмёточная машина предназначена только для домашнего использования.”



Поздравляем Вас с покупкой швейной машины JUKI.

Пожалуйста, перед началом работы обязательно ознакомьтесь с мерами безопасности в разделе “Безопасное использование швейной машины” Руководства по эксплуатации, чтобы полностью понять функции и порядок работы швейной машины. Это позволит вам использовать швейную машину на протяжении долгого времени. После прочтения руководства по эксплуатации, пожалуйста, не забудьте сохранить его вместе с гарантией, для того, чтобы вы могли им пользоваться при необходимости.

Безопасная эксплуатация швейной машины

Знаки и пиктограммы, включенные в Руководство по эксплуатации и указанные на швейных машинах, используются для обеспечения безопасной эксплуатации швейной машины, а также для предупреждения возможных рисков получения травмы пользователем, либо другими людьми.

Предупреждающие знаки используются для различных целей, описанных ниже.

 ВНИМАНИЕ!	Указывает, что есть возможный риск получения серьезных травм или смерти при игнорировании данного знака, а также при неправильной эксплуатации швейной машины.
 ОСТОРОЖНО!	Указывает операции и т.п., которые могут привести к получению травм и / или физическому повреждению при игнорировании данного знака, а также при неправильной эксплуатации швейной машины.

Пиктограммы означают следующее:

	Предупреждение о неопределенной опасности		Существует риск поражения электрическим током		Существует риск возникновения пожара		Существует риск травмирования рук, и т.п.
	Запрет, который не определен		Запрет разборки/изменения		Не располагайте руки под иглой		Не заливайте масло и т.п.
	Требуется обычное поведение		Отсоедините разъем питания				

⚠ ВНИМАНИЕ

Для комбинации материала, нити и иглы, смотрите пояснительную таблицу в разделе “Замена иглы”.

Если игла или нить не соответствуют используемому материалу, например, в случае, если пошив очень тяжелого материала (например, джинса) производится тонкой иглой (# 11 или выше), игла может сломаться и привести к возникновению травмы.

Другие меры предосторожности

- Не ставьте машину под прямыми солнечными лучами или в местах с повышенной влажностью.



- Не протирайте машину средствами, такими как растворитель.

В случае загрязнения швейной машины, добавьте небольшое количество нейтрального моющего средства на кусок мягкой ткани и тщательно протрите швейную машину.

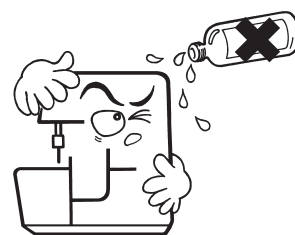

Помните, что следующие ситуации могут возникать, так как в швейной машине используются полупроводниковые электронные компоненты и точные электронные схемы.

- Обязательно используйте швейную машину в диапазоне температур от 5 ° C до 40 ° C.

При слишком низкой температуре могут возникать сбои в работе швейной машины.

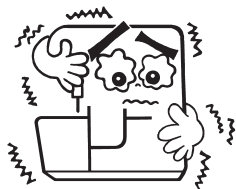

* Рабочая температура швейной машины находится в диапазоне от 5 ° C до 40 ° C. Не используйте швейную машину под прямыми солнечными лучами, рядом с горячей плитой, либо свечами, или во влажном месте. В таких случаях, температура внутренней части швейной машины может подняться или покрытие шнура питания может расплавиться, что приведет к пожару или поражению электрическим током.

СОДЕРЖАНИЕ

Важные инструкции по технике безопасности ... 1-3	- Регулятор дифференциальной подачи ткани 8	Пробное шитьё
Детали машины 5	- Регулятор ширины обмётчного стежка 8	- После заправки нитей сделайте пробный шов 12
- Принадлежности 5	- Винт регулировки прижима лапки 8	Натяжение нити 12
Монтаж стойки нитенаправителя 6	- Замена игл 8	Подрубка роликом 13
Пуск машины в эксплуатацию	Заправка нити	Вшивание лент 13
- подключение ножной педали 6	- Подготовка 9	Дифференциальная подача материала 14
- выключатель электропитания и освещения 6	- 1. Нить верхнего петлителя (голубая) 9	Драпировка 14
Эксплуатация и функция	- 2. Нить нижнего петлителя (красная) 10	Роспуск шва 14
- Маховик 7	- 3. Нить правой иглы (зелёная) 10	Обрыв нити при шитье 15
- Как открыть и закрыть крышку петлителя 7	- 4. Нить левой иглы (жёлтая) 11	Закрепочные швы 15
- Как открыть и закрыть крышку стола для	Обмётка тремя нитями	Техническое обслуживание
материала 7	- Трёхниточная обмётка стежком	- Замена верхнего ножа 15
- Рычаг подъёма прижимной лапки 7	шириной 4 мм 11	- Чистка и смазка 15
- Замена лапки 7	- Трёхниточная обмётка стежком	Неисправности и их исправление 16
- Подъём верхнего ножа 7	шириной 6 мм 11	Спецпринадлежности 17
- Регулятор нижнего ножа 7	Как пользоваться 2/3-ниточным конвертером	
- Регулятор длины стежка 8	(MO-654DEN) 12	

ДЕТАЛИ МАШИНЫ

1. Крышка петлителя
2. Ручка для открывания крышки петлителя
3. Защитная пластина
4. Крышка стола для материала
5. Игольная пластина
6. Прижимная лапка
7. Регулятор натяжения верхней нити петлителя
8. Регулятор натяжения нижней нити петлителя
9. Регулятор натяжения правой игольной нити
10. Регулятор натяжения левой игольной нити
11. Крышка нитепротягивателя
12. Пластина нитенаправителя
13. Регулировочный винт лапки
14. Светодиодный
15. Выключатель электропитания и освещения
16. Маховик
17. Разъём шнура питания
18. Шпулдержатели
19. Глушитель вибрации
20. катушечный стержень
21. Телескопическая стойка
22. Стойка нитенаправителей
23. Нитенаправитель
24. Рычаг подъёма лапки
25. Полиуретановая плёнка
26. Регулятор длины стежка (MO-654DEN)
27. Регулятор дифференциальной подачи материала

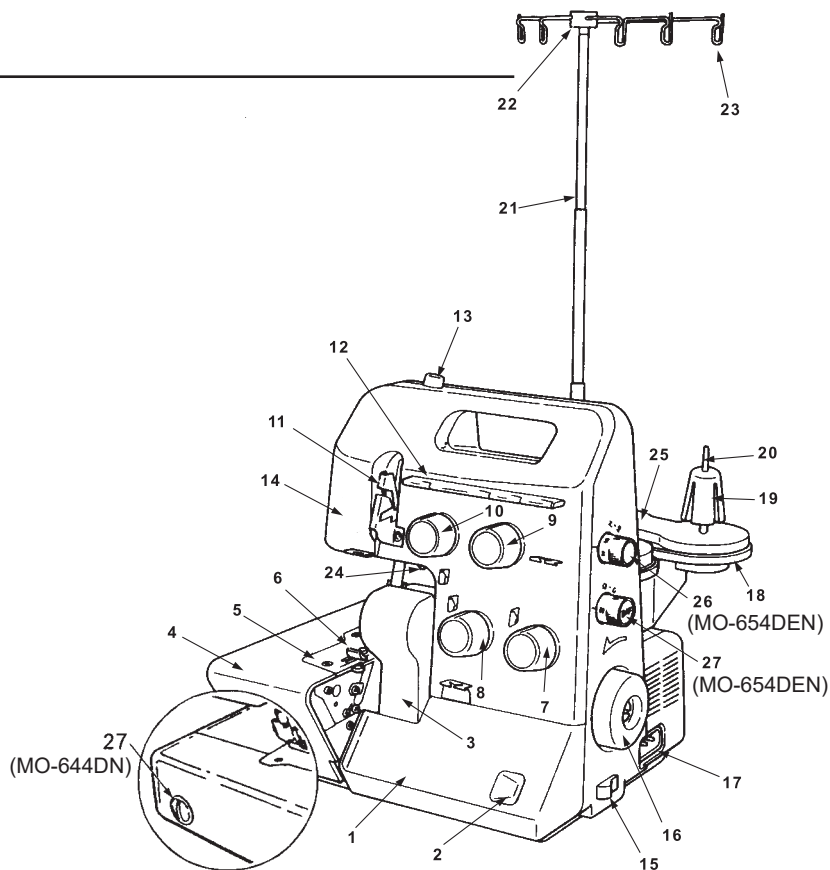

■ Вид с открытой крышкой петлителя

1. Верхний петлитель
2. Верхний нож
3. Нижний нож
4. Регулятор ширины оверлочного стежка
5. Нижний петлитель
6. Установочный винт нижнего ножа
7. Нитезаправочное устройство нижнего петлителя (MO-654DEN)

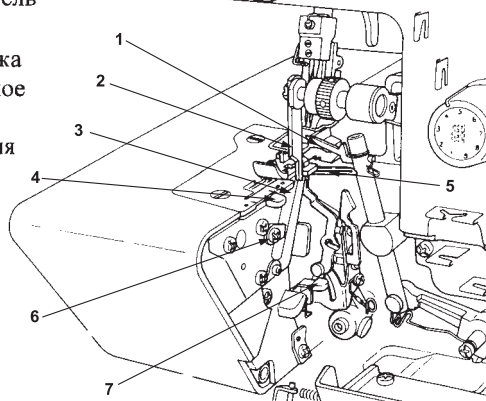

■ Вид с открытой крышкой стола для материала

1. Регулятор нижнего ножа
2. Регулятор длины стежка (MO-644DN)
3. Регулятор дифференциальной подачи материала (MO-644DN)

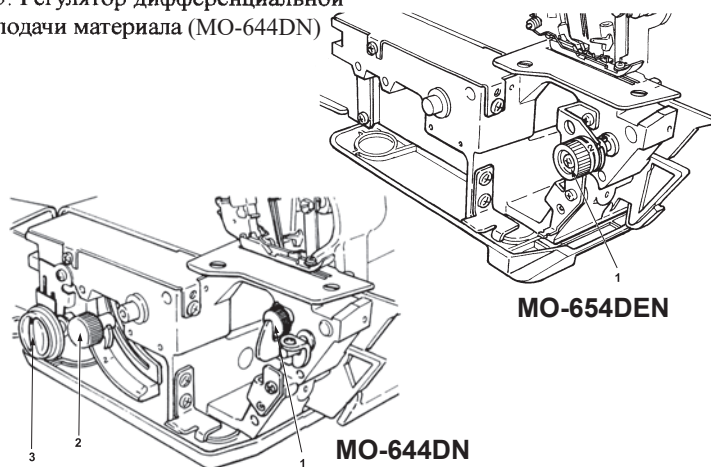

■ Принадлежности

1. Ножная педаль
2. Нижний нож (MO-654DEN)
3. 2/3 –ниточный конвертер (MO-654DEN)
4. Сетки
5. Колпачки для шпулек
6. Пинцет
7. Кисточка для чистки
8. Нитезаправочное устройство (MO-654DEN)
9. Иглы в коробке
10. Маленькая отвёртка
11. Большая отвёртка (MO-654DEN)
12. Маслёнка
13. Сумка для принадлежностей
14. Чехол от пыли
15. НИТЕЗАПРАВЩИК ПЕТЛИТЕЛЯ (MO-644DN)

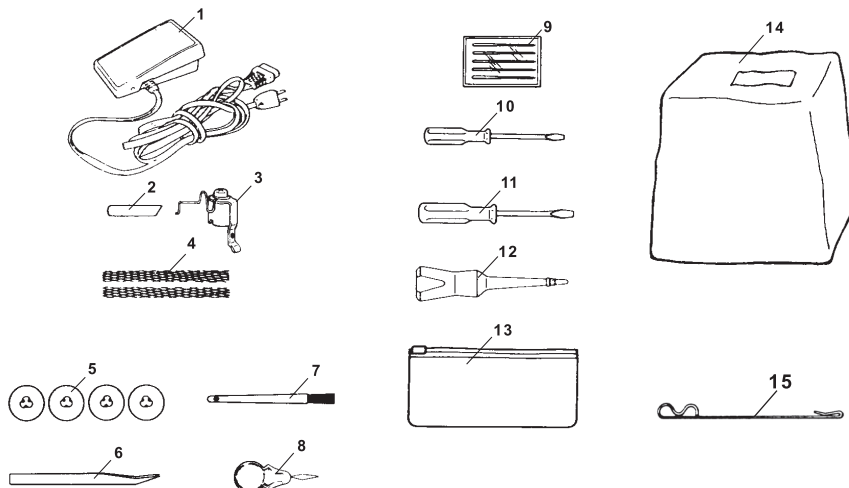

Монтаж стойки нитенаправителя

■ Монтаж шпулярника

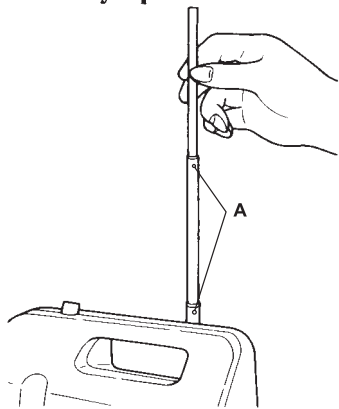

Вытянуть полностью стойку шпулярника. Поворачивайте стойку, пока не раздастся щелчок при срабатывании фиксатора положения (А).

■ Насадить нитенаправитель на стойку держателя

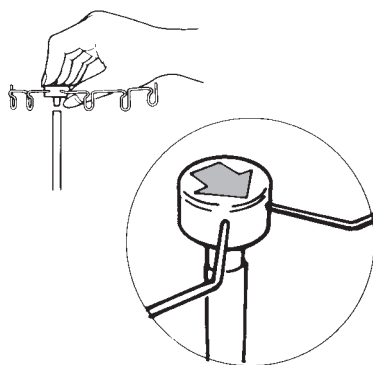

Насадить нитенаправитель на стойку так, чтобы его маркировка в виде стрелки была обращена к Вам.

■ Установка шпуледержателей

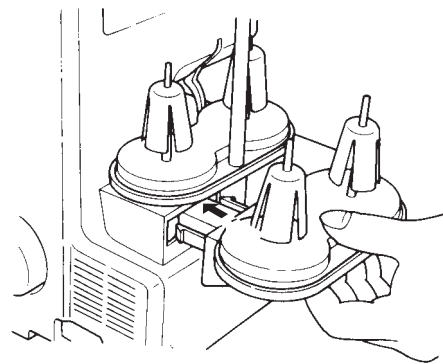

Отдельно упакованный шпуледержатель (на две катушки) вставьте в направляющую смонтированного закрепленного шпуледержателя.

■ Монтаж шпулярника Для оверлочных шпуль

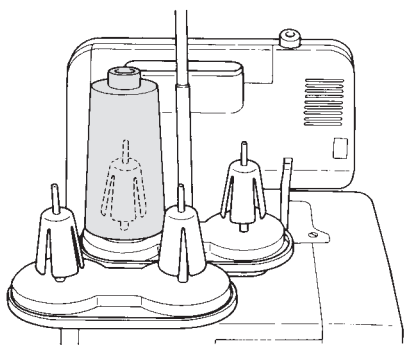

■ Для больших шпуль

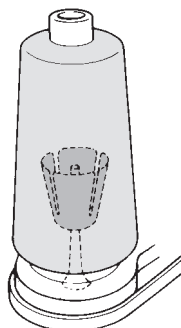

Для шпуль с большим внутренним диаметром установите antivибрационные патроны в перевернутом виде.

■ Для маленьких домашних катушек

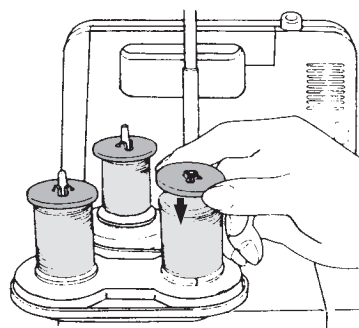

Чтобы пользоваться маленькими домашними катушками, уберите antivибрационные патроны. Насадите катушки на стержни насечкой вниз и в заключение насадите на штифты держателя нитеотводящие колпачки закругленным внешним краем вниз.

■ Подсоединение ножной педали

Сначала вставьте штекер педали в гнездо (А) на машине, далее вставьте вилку в розетку (В).

Педаля регулирует скорость шитья. Скорость шитья увеличивается или уменьшается в зависимости от силы надавливания на педаль.

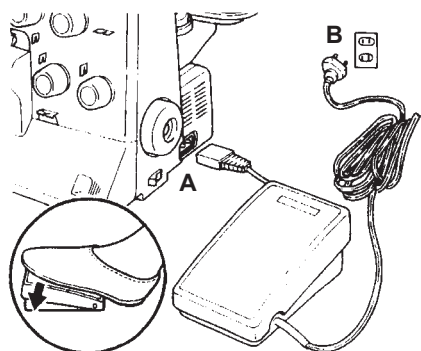

■ Выключатель электропитания и освещения

MO-654DEN

- А Нажатием выключателя на 0 машина отключается от сети.
- В При установке выключателя на I машина включается и готова к работе.
- С В позиции выключателя *I машина и освещение включены.

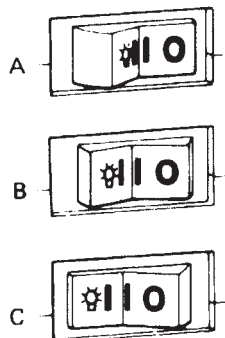

MO-644DN

- А Выключено
- В Включено, горит лампа подсветки

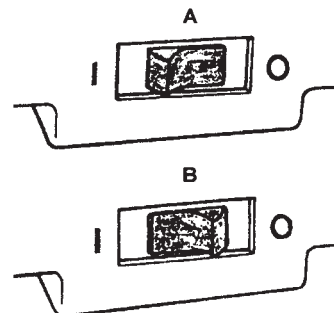

Если машина не используется

1. Выключите выключатель питания и освещения (нажмите на сторону 0).
2. Выньте вилку электрошнура машины из розетки электросети.
3. Не ставьте никаких предметов на ножную педаль.

ЭКСПЛУАТАЦИЯ МАШИНЫ

■ Маховик

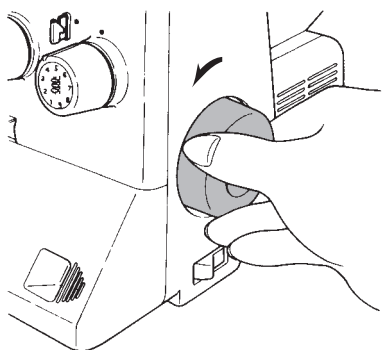

Маховик вращается против часовой стрелки.

После заправки нити, в начале и конце работы поверните маховик в направлении “на себя”.

■ Как открыть и закрыть крышку петлителя

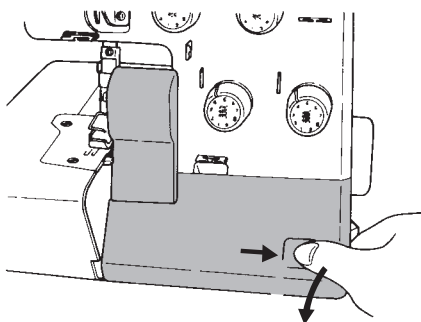

Открыть: Чтобы открыть крышку петлителя, толкните ручку вправо и откиньте крышку на себя.

Заккрыть: Чтобы закрыть крышку петлителя, толкните крышку вверх, нажмите её слегка вправо. Крышка закроется автоматически.

■ Как открыть и закрыть крышку стола для ткани:

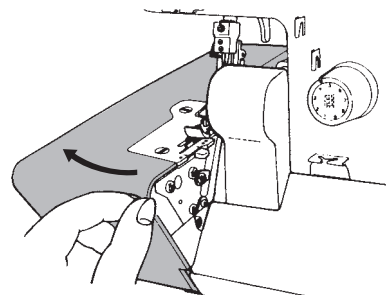

Открыть: Отжать крышку в сторону от машины.

Заккрыть: Откинуть крышку стола в сторону машины.

⚠ (Внимание) В целях безопасности при открывании крышки петлителя или крышки стола для ткани электропитание автоматически отключается.

■ Рычаг подъёма прижимной лапки. (Подъём лапки с помощью рычага)

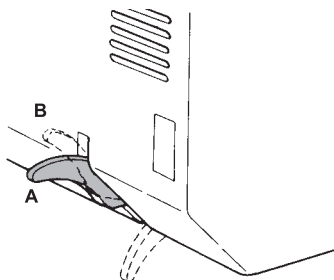

A Для обычных швейных операций (пошив материала средней тяжести) поднимите лапку до позиции A (см. рис.).

B Если Вы шьёте тяжёлый материал, поставьте лапку в позицию B, как показано на рисунке, чтобы увеличить расстояние до игольной пластины.

■ Замена прижимной лапки

⚠ Обязательно отключите машину от сети выключателем.

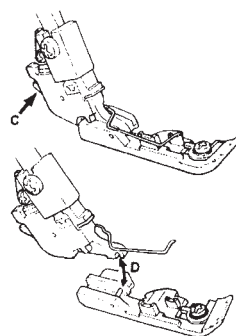

1. Поднимите лапку.
2. Вращая маховик, поставьте обе иглы в самое верхнее положение.
3. Нажатием на рычаг (C) (см. рисунок) лапка освобождается.
4. Для снятия лапки рычаг подъёма лапки поставить в самую верхнюю позицию (B). После этого лапка без усилий снимается.
5. Для закрепления вставляемой лапки вставьте её в стержень так, чтобы штифт лапки попал в паз на стержне. При опускании стержня лапка автоматически закрепляется.

■ Как поднять верхний нож

⚠ Обязательно отключите машину от сети выключателем.

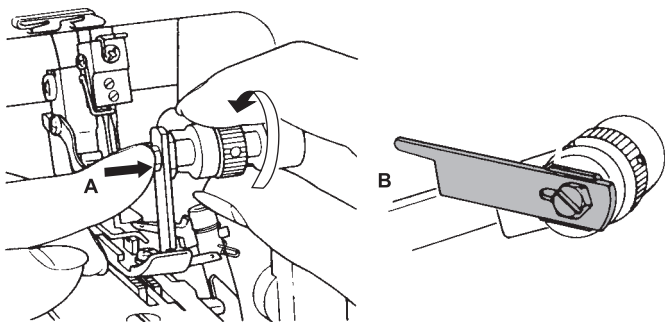

1. Поворачивайте маховик, пока верхний нож не поднимется на максимальную высоту. Откройте крышку петлителя.
2. Нажмите вправо на деталь, обозначенную на рисунке буквой A.
3. Продолжайте её нажимать и поворачивайте ручку на правой стороне в направлении, указанном стрелкой.
4. Поворачивайте ручку, пока нож не достигнет положения B.

■ Регулятор нижнего ножа

⚠ Обязательно отключите машину от сети выключателем.

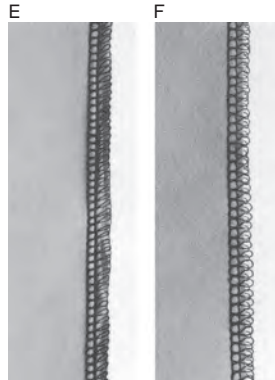
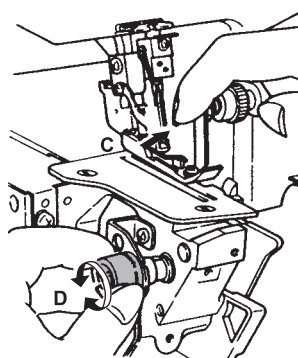

- Нажимая на C (см. рис.), поворачивайте регулятор нижнего ножа.
- (E) При пошиве материала с закручивающимся краем поставьте регулятор D на меньшую величину шкалы.
- (F) Если при работе остающаяся нить слишком длинна для края шьюемого материала, поставьте регулятор на большую величину шкалы.

ЭКСПЛУАТАЦИЯ МАШИНЫ

■ Регулятор длины стежка (для изменения длины стежка)

MO-654DEN

MO-644DN

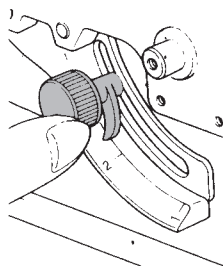
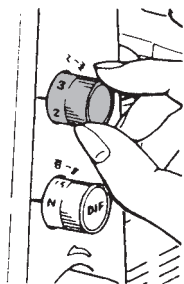

Во время шитья длину стежка можно изменять в диапазоне от 1 до 4.
Для этого поворачивайте регулятор вверх или вниз.
Для обычного оверлочного шва применяйте регулировку от 2 до 3.

■ Регулятор дифференциальной подачи материала (для сборки и растяжения).

MO-654DEN

MO-644DN

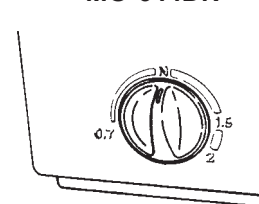
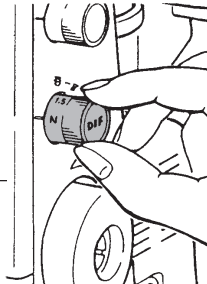
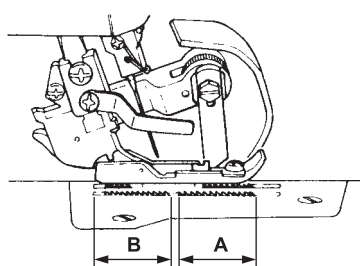

При сборении или растяжении поворачивайте регулятор вверх или вниз.
При дифференциальной подаче материала работают передний (А) и задний (В) транспортер с различной длиной подачи и предотвращают таким образом появление рубчиков или волн при пошиве эластичных материалов.

■ Рычаг выбора ширины стежка (для обметки или подрубки)

Поворачивайте маховик, пока иглы не достигнут верхнего положения.

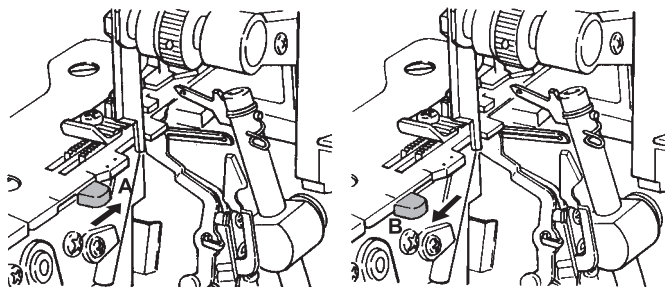

(А) Для обметки

Двигайте рычаг выбора ширины стежка назад до задней красной отметки на игольной пластине.

(В) Для подрубки

1. Тяните рычаг выбора ширины стежка до передней красной отметки на игольной пластине.
2. Регулятор нижнего ножа установите на "1-2".

■ Винт регулировки давления прижимной лапки

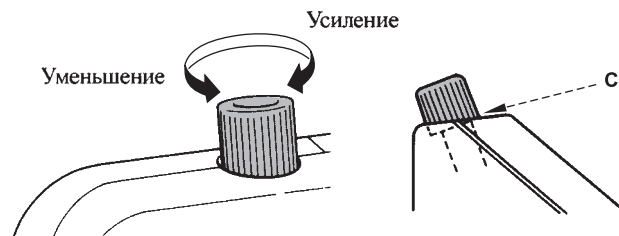

Напряжение нитей отрегулировано уже на заводе-изготовителе. Дополнительная регулировка требуется только при работе со специальными материалами.

- Усилить давление прижимной лапки: Для тяжёлых материалов, таких как деним, твид, грубый лён.
- Уменьшить давление прижимной лапки: Для лёгких материалов, таких как жоржет, багист и трико.
- (С) Стандартная позиция: Место, где нижняя часть колпачка регулятора совпадает с поверхностью крышки.

■ Замена игл ⚠ Обязательно отключите машину от сети выключателем.

Иглу легче заменить, пользуясь отверстием (А) для поддержки иглы у щётки для чистки.

1. Поворотом маховика привести иглы в самое верхнее положение.
2. Перед заменой игл лапку опустить или снять.
3. Пользуясь маленькой отвёрткой ослабьте установочные винты игл и снимите их.
4. Сначала заведите правую иглу плоской стороной колбы назад в иглодержатель и продвиньте её до упора вверх. Крепко затяните установочные винты держателя. Таким же образом вставляется левая игла.

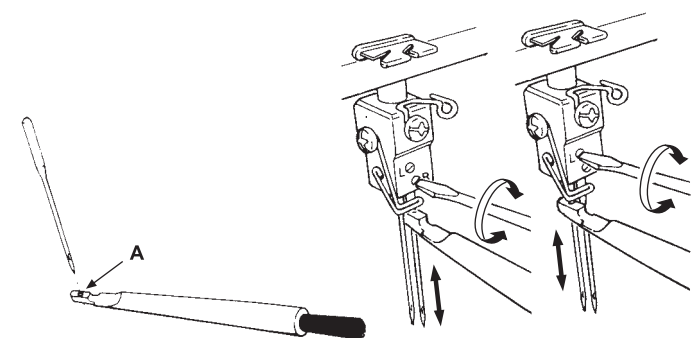

Используемые иглы	Тип иглы	Толщина игл
Правая игла	130/705H	№ 75/11
Левая игла	130/705H (JL x 2)	

- При покупке игл для машины выбирайте типы игл, подобные выше названным.
- Для пошива тяжёлых материалов пользуйтесь с левой стороны иглой типа JL x 2.

ЗАПРАВКА НИТОК

Чтобы швы были красивыми, заправляйте машину нитками внимательно и в правильной последовательности.

■ Подготовка

1. Стойка с нитенаправителем должна быть вытянута на всю длину.
2. Откройте крышку петлителя и крышку стола для материала.
3. Поворотом маховика на себя поставьте иглы в самое верхнее положение
4. Поднимите верхний нож.

■ Последовательность заправки

Цветные схемы ясно показывают последовательность заправки. Заправляйте машину нитками в следующей последовательности:

1. Верхняя нить петлителя (синий цвет)
2. Нижняя нить петлителя (красный цвет)
3. Правая игольная нить (зелёный цвет)
4. Левая игольная нить (жёлтый цвет)

В принадлежностях имеются практичные вспомогательные средства, которые упрощают работу, такие как пинцет, устройства для заправки иглы и петлителя.

■ Заправка регуляторов натяжения

Чтобы нить правильно легла между дисками регулятора натяжения нити, протягивайте её обеими руками, слегка потягивая.

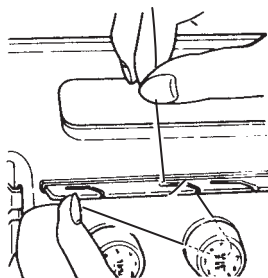

■ Устройство для заправки иглы (MO-654DEN)

Вставьте это устройство в ушко иглы или петлителя и втяните нить в заправочное устройство. Затем потяните его назад, пока оно не выйдет из ушка иглы.

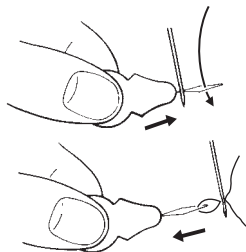

■ Применяйте сетку для сильно скрученной нити

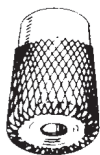

Если сильно скрученная нить закручивается вокруг направителя, надевайте на шпули верхнего и нижнего петлителя сетки, приложенные в принадлежностях.

ЗАПРАВКА НИТОК (1)

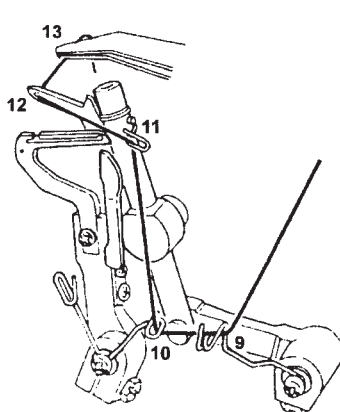
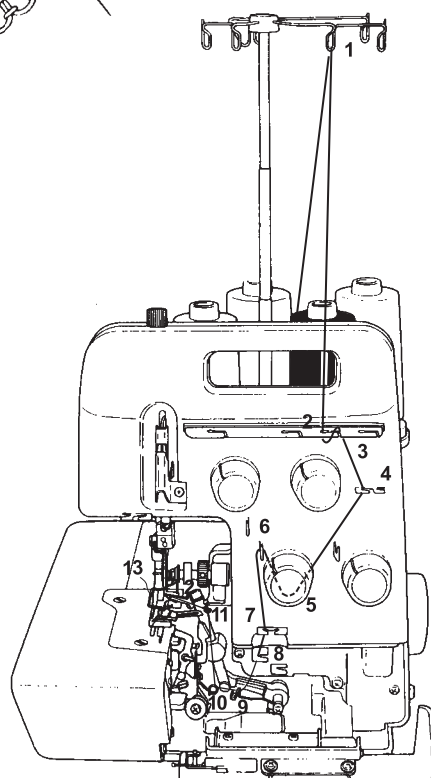
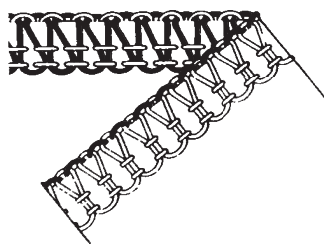

MO-644DN

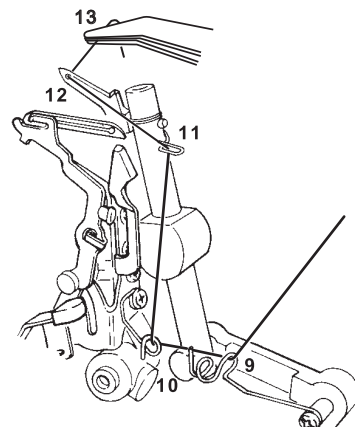

MO-654DEN

1. Нить верхнего петлителя (синий цвет)

Насадите катушку на штифт держателя под синей отметкой у нитенаправителя на вытяжной стойке.

- (1) Нить подвести к нитенаправителю на стойке.
- (2,3) Провести нить через направляющую планку.
- (4) Подвести нить к направителю.
- (5) Втянуть нить в регулятор натяжения, положив её между дисками.
- (6,7,8,9,10,11) Вести нить по направителям.
- (12) Поворачивая маховик, привести верхний петлитель в самое верхнее положение и втянуть нить в его ушко.
- (13) Вытянуть конец нити длиной приблизительно 10 см., подложить его под лапку, а за лапкой вытянуть.

ЗАПРАВКА НИТОК (2)

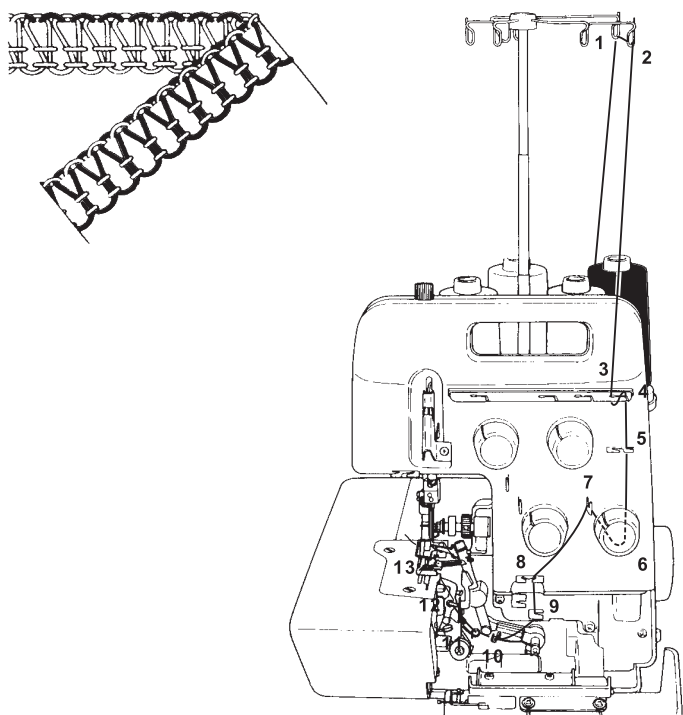

ЗАПРАВКА НИТОК (3)

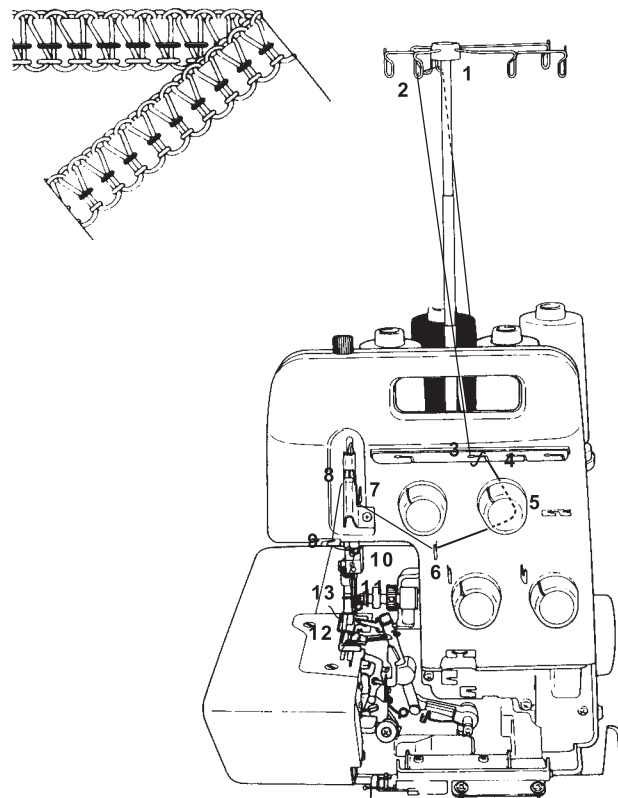

MO-654DEN

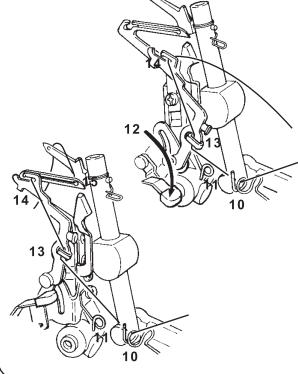

MO-644DN

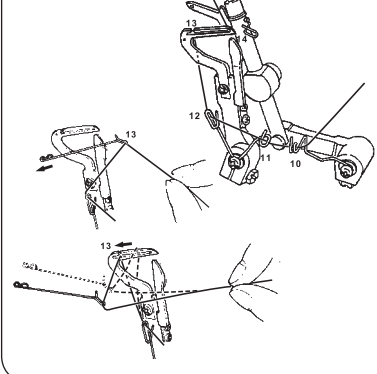

2. Заправка нити нижнего петлителя (красный цвет)

Насадите катушку на штифт держателя под красной отметкой у нитенаправителя на вытяжной стойке

- (1,2) Протянуть нить через нитенаправитель на вытяжной стойке, вложив её сзади и вытянув вперёд.
- (3,4) Провести нить через направляющую планку.
- (5) Вести нить к нитенаправителю.
- (6) Ввести нить в диски регулятора натяжения нити.
- (7,8,9,10,11) Вести нить по направлятелям.

MO-654DEN

- (12) Поставить иглы в самое верхнее положение и нажать вниз рычаг устройства автоматической заправки нити.
- (13,14) Заправьте нить в направитель и паз этого устройства. Свободно держите нить в левой руке и поворачивать маховик, пока верхний и нижний петлители не перекрестятся. Рычаг нитезаправочного устройства автоматически вернётся в исходное положение.
- (15) Втяните нить в ушко нижнего петлителя. Отведите нить влево и положите под лапку.

MO-644DN

- (13) Протяните нить нижнего петлителя справа налево. Поворотом маховика приведите петлитель в крайнее левое положение. Опустите рычаг нитезаправщика и пропустите нить через нитезаправщик.
- (14) Поднимите рычаг нитезаправщика. Протяните нить петлителя вправо. Поворотом маховика установите петлитель в крайнее правое положение. Заправьте глазок петлителя. Вытянув нить, попустите её через глубокий вырез в нижнем петлители.
- (15) Вытянув через верхний петлитель около 10 см. нитки, поднимите прижимную лапку, протяните нить под ней и опустите лапку.

· Если нить нижнего петлителя порвётся или выскользнет, отрежьте правую и левую игольные нити у иглы, удалите обрывки нитей. Затем заправьте нижний петлитель и иглы.

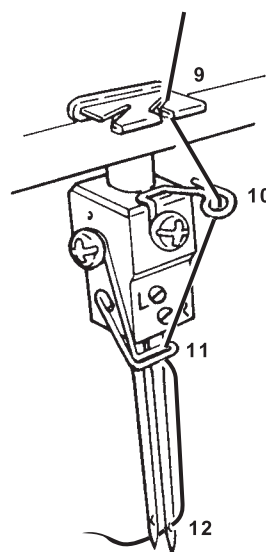

3. Нить правой иглы (зелёный цвет)

Насадите катушку на штифт держателя под зелёной отметкой у нитенаправителя на вытяжной стойке.

- (1,2) Протяните нить через нитенаправитель на вытяжной стойке сзади наперёд.
- (3,4) Проведите нить через направляющую планку.
- (5) Ввести нить в диски нитенатяжителя.
- (6,7) Заправлять нить в направители.
- (8) Вложить нить в желобок нитепритягивателя.
- (9) Заправить нитенаправители.
- (10,11) Вложить нить в направители на иглодержателе.
- (12) Повернуть маховик на себя и привести иглы в самое верхнее положение. Заправить правую иглу.
- (13) Положить нитку под лапку и вытянуть за лапкой конец нити длиной ок. 10 см.

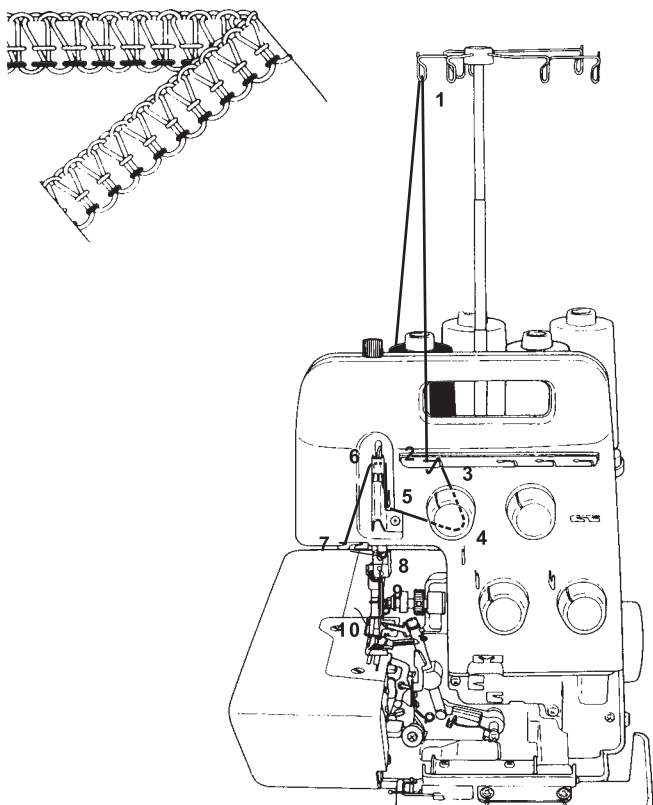

■ Трёхниточный оверлочный шов шириной 4 мм (правая игла)
(синий, красный и зелёный цвет)

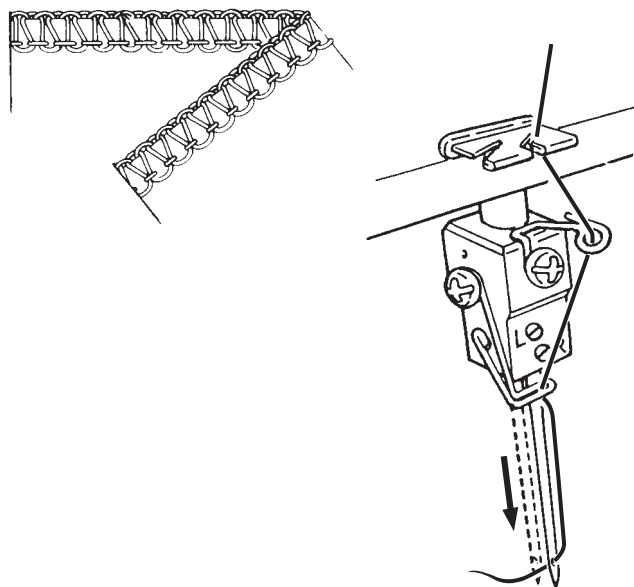

· Уберите левую иглу.

Заправку нитей произвести в следующем порядке:

- (1) Нить верхнего петлителя (синий цвет)
- (2) Нить нижнего петлителя
- (3) Нить правой иглы (зелёный цвет)

· Если машина уже заправлена ниткой левой иглы, отрежьте её и удалите.

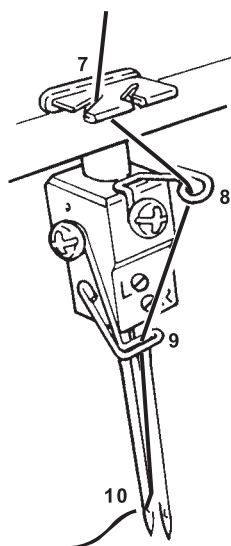

■ Трёхниточный оверлочный шов шириной 6 мм (левая игла,
синий, красный и жёлтый цвет)

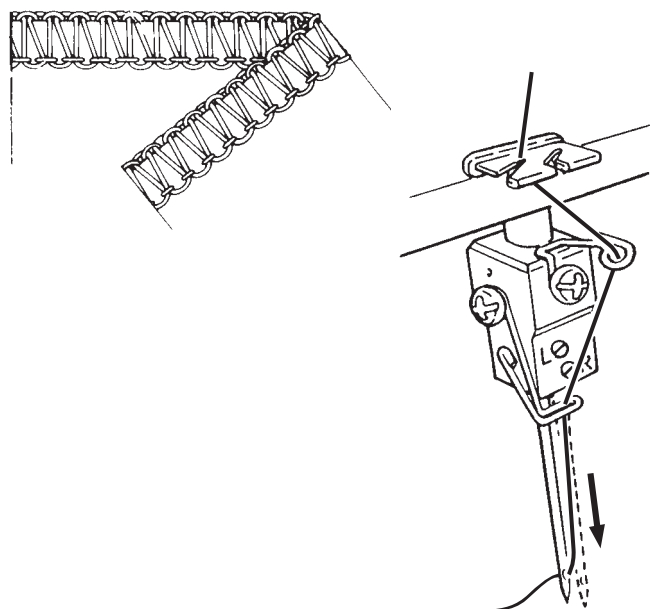

4. Нить левой иглы (жёлтый цвет)

Насадите катушку на штифт держателя под жёлтой отметкой у нитенаправителя на вытяжной стойке.

- (1) Сняв нить со шпули, подведите её к нитенаправителю и проденьте через ушко направителя с жёлтой отметкой.
- (2,3) Заправить нитенаправитель.
- (4) Заправить регулятор натяжения нити.
- (5) Заправить нитенаправитель.
- (6) Вложить нить в желобок нитепритягивателя.
- (7,8,9) Провести нить через нитенаправители.
- (10) Заправить левую иглу и вытянуть вперёд конец нити длиной ок.10 см.

Закончив заправку, опустите верхний нож и закройте крышку петлителя и крышку стола для материала.

· Удалите правую иглу.

Заправку нити произвести в следующем порядке.

- (1) Нить верхнего петлителя (синий цвет)
- (2) Нить нижнего петлителя (красный цвет)
- (3) Левая игольная нить (жёлтый цвет)

· Если машина уже заправлена правой игольной нитью, её нужно отрезать и нити удалить.

2/3-х-ниточные конвертеры (MO-654DEN) / ПРОБНОЕ ШИТЬЁ РЕГУЛЯТОР НАТЯЖЕНИЯ НИТИ / РЕГУЛИРОВКА НАТЯЖЕНИЯ НИТИ

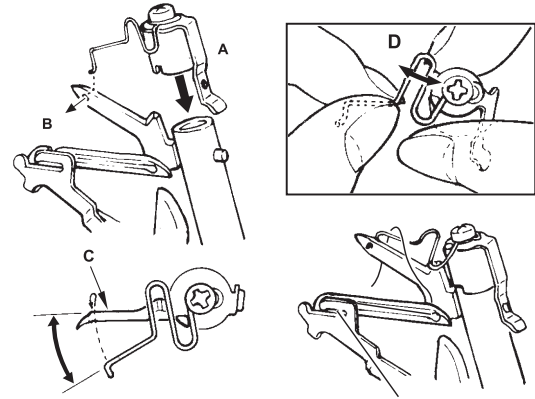
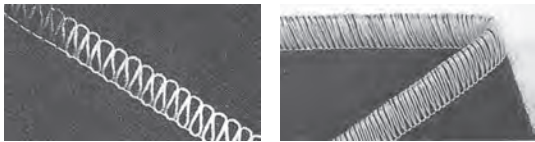

* Это приспособление даёт одноигольной машине возможность выполнять оверлочные или декоративные швы на однослойных материалах, а двухигольную машину делает способной выполнять обмётку как трёхниточный оверлок.

(1) Удалите нить верхнего петлителя, введите конвертер (имеется в отдельности) в верхнюю часть (А) вала верхнего петлителя, а провод (В) вставить в отверстие в верхнем петлителе. Верхний петлитель (С):

Отжимайте пружинную проволоку назад, пока её верхний конец не сядет в отверстие верхнего петлителя.

(D) Если проволока пружинит недостаточно или не вставляется в отверстие верхнего петлителя, выправите погнутую часть проволоки.

(2) Для заправки нитками головки машины провести нить нижнего петлителя над проволокой конвертера и протянуть под прижимной лапкой.

■ Заправив нити, сделайте пробный образец шитья

Чтобы правильно оценить шов и натяжение нити, сложите пробный образец ткани вдвое.

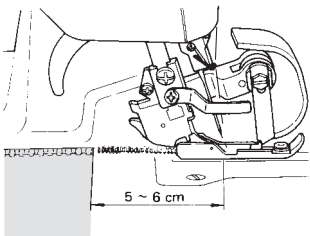

1. Поставьте все регуляторы натяжения нити на "4".
 2. Убедитесь, что верхний нож опущен (позиция реза).
 3. Поднимите прижимную лапку.
 4. Положите ткань под лапку.
 5. Опустите лапку и шейте.
 6. Заканчивая шить, прострочите 5 - 6 см. за краем ткани, чтобы получить цепочку.
 7. Придерживая ткань одной рукой, набросьте цепочку на отрезатель нити на стержне лапки.
- Установка регуляторов натяжения нити должна соответствовать типу пошиваемого материала и используемых ниток.

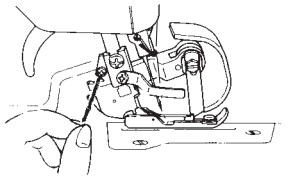

■ Регулировка натяжения нити

Отклонения от идеального вида стежка можно скорректировать регулировкой натяжения нити (установкой ручек регуляторов на величины от 1 до 9).

		Стандартная установка регулятора натяжения нити
A	Регулятор натяжения нити верхнего петлителя	3 - 5
B	Регулятор натяжения нити нижнего петлителя	3 - 5
C	Регулятор натяжения нити правой иглы	3 - 5
D	Регулятор натяжения нити левой иглы	3 - 5

* Если применяются волокнистые нитки или пряжа из искусственных пушистых волокон, необходимо соответственно регулировать натяжение нити.

■ Регулировка натяжения нити

Поверните ручку регулятора натяжения в направлении, указанном стрелкой и сделайте пробный шов.

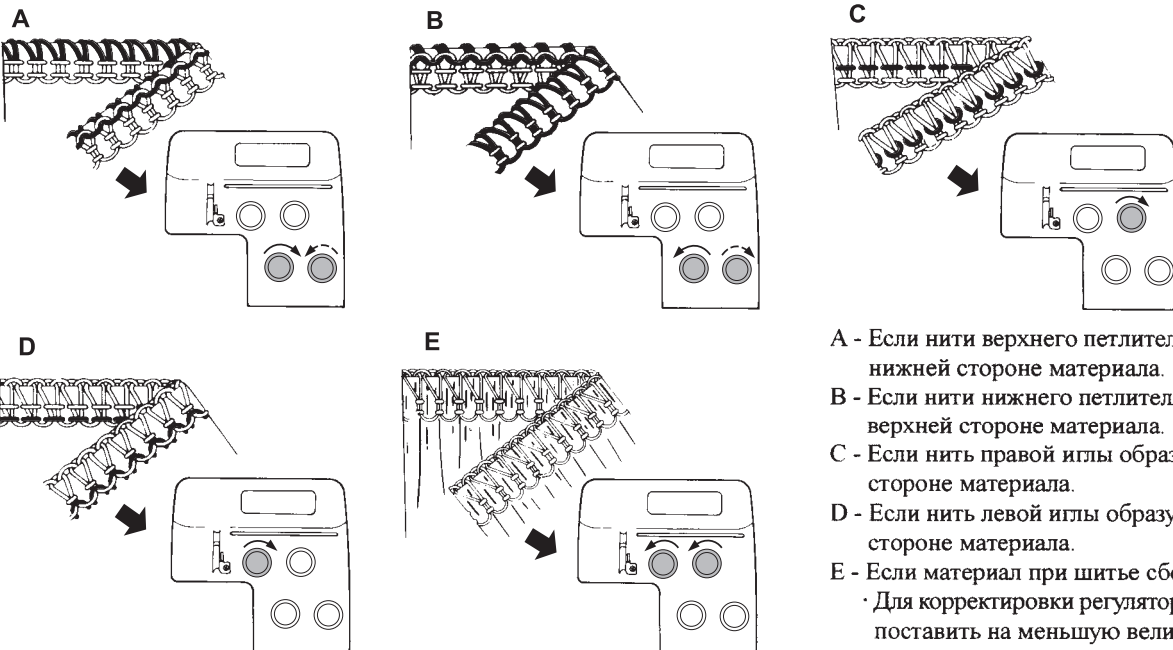

A - Если нити верхнего петлителя встречаются на нижней стороне материала.

B - Если нити нижнего петлителя встречаются на верхней стороне материала.

C - Если нить правой иглы образует петли на нижней стороне материала.

D - Если нить левой иглы образует петли на нижней стороне материала.

E - Если материал при шитье сборт, морщит.

Для корректировки регулятор нижнего ножа можно поставить на меньшую величину шкалы.

ПОДРУБКА РОЛИКОМ / ВШИВАНИЕ ЛЕНТ

Устройство для подрубки роликом

Это устройство встроено в машину. Край материала автоматически скатывается и обмётывается, в результате получается узкий красивый шов.

Подготовка к подрубке роликом

1. Убрать левую иглу и заправить машину для трёхниточной обмётки.
2. Поставить регулятор нижнего ножа на "1".
3. Рычаг установки ширины стежка потянуть вперёд до красной отметки на игольной пластине.
4. Регулятор длины стежка установить, двигая ручку в диапазоне "1 – 1,5".
· Натяжение нитей установить по желанию.

(А) Стежок для подрубки роликом

При работе этим стежком край материала шьётся нитью верхнего петлителя.

(В) Узкий оверлочный стежок

Узкий оверлочный стежок применяется для обычных оверлочных работ при суженной ширине реза.

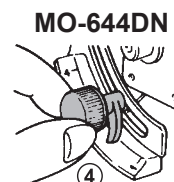
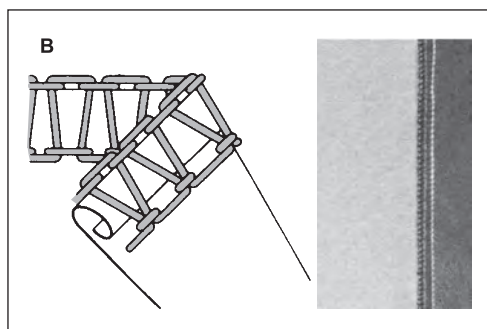
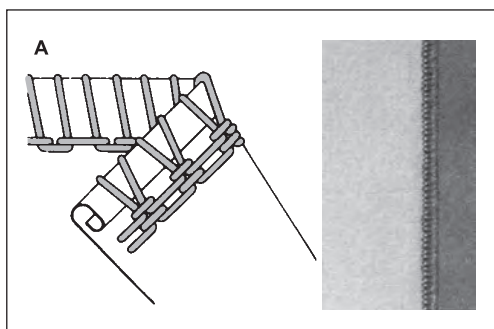
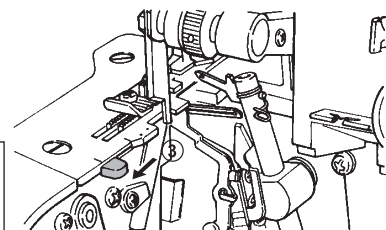
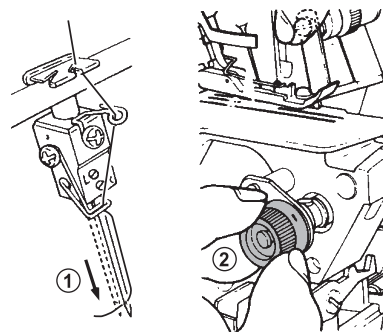

■ Таблица стандартных натяжений нитей для подрубки роликом (подворот края ткани, узкий оверлочный стежок)

- * Натяжение нитей слегка отличается в зависимости от типа материала и ниток.
- * Чтобы получить хорошее качество подрубочного шва с подворотом ткани, пользуйтесь текстурированными нейлоновыми или более тонкими нитками.
- * Пользуйтесь тонкими кручёными нитками (макс. №80)
- * Текстурированные шерстью нейлоновые нитки применяйте только для верхнего петлителя.

Величина на шкале	Для лодрубки роликом			Для узкого оверлочного стежка		
	Правая игла	Верхний петлитель	Нижний петлитель	Правая игла	Верхний петлитель	Нижний петлитель
Крученая нить	4-6	3-5	7-9	4-6	5-7	4-6
Элементарная нить (филамент)	3-5	3-5	6-8	3-5	3-5	3-5
Текстурированная нить		3-5			3-5	

■ Вшивание лент

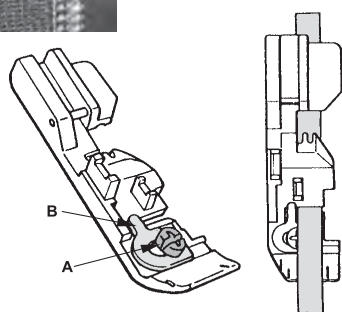
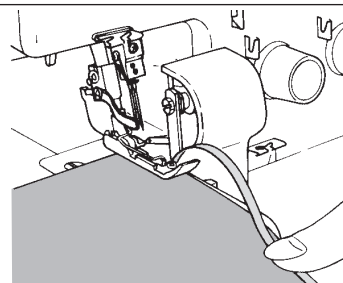
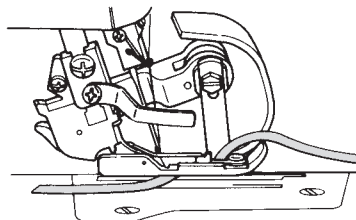

Стандартная прижимная лапка снабжена направителем ленты.

При работе с эластичными тканями, такими, напр. как трикотаж, для усиления плечевых и боковых швов вместе с обмёткой можно пришивать ленту.

1. Поворачивая маховик, установите обе иглы в самое верхнее положение.
2. Поднимите лапку, введите ленту в специальный паз на лапке и снова опустите лапку.
3. Ослабьте установочный винт (А), подгоните направитель ленты (В) к ширине ленты и снова закрепите винт.
4. С помощью маховика проложите два или три стежка.
5. Пошиваемый материал подложите под лапку.
6. Шейте, слегка направляя ленту.

ДИФФЕРЕНЦИАЛЬНАЯ ПОДАЧА ТКАНИ / ДРАПИРОВКА

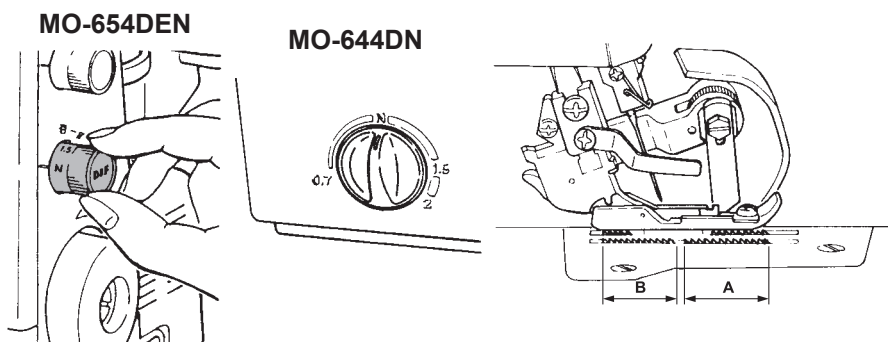

Дифференциальная подача ткани

Сборение и растяжение ткани, возникающие при шитье из-за отклонений длины подачи между транспортёром (А) и транспортёром (В) можно корректировать регулятором дифференциальной подачи ткани. После корректировки продолжайте шить.

	Ткань обмётана с растяжением (волна)			Ткань обмётана со сборением	
Ткани	Шерстяные вязаные изделия, одежда ручной вязки и другие сильно растягивающиеся материалы	Тонкие трикотажные ткани, одежда из трикотажа, джерси	Тканые материалы	Жоржет, лён, сатин, поплин	
Установочная величина регулятора дифференциальной подачи ткани					
	N → 1.5 - 2	N → 1.5	N	N → 0.7	

■ Драпировка

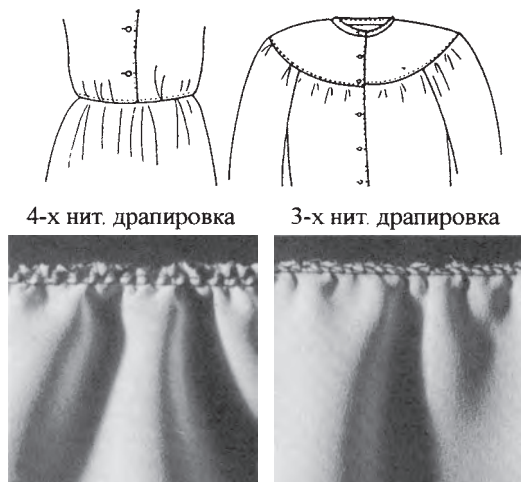

1. Однослойные материалы из лёгкой ткани можно собрать драпировочным швом.
 2. Поставьте регулятор подачи длины стежка на макс. "4".
 3. Поставьте регулятор дифференциальной подачи материала на "1,5 - 2".
Например: рукава, манжеты, смётывание, кружевные вставки.
- * При шитье без дифференциальной подачи ткани ставьте регулятор на "N".

■ Распускание швов

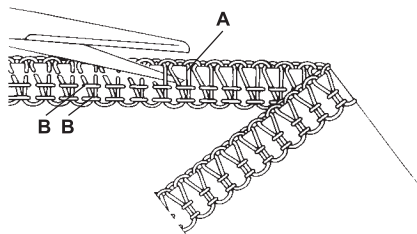

Распускание 4-х- или 3-х-ниточных оверлочных швов.
Отрежьте нитку ножницами у «А» и тяните за нитку (В). Шов распускается.

ОБРЫВ НИТИ ПРИ ШИТЬЕ / ЗАКРЕПКА ШВОВ

ТЕХНИЧЕСКОЕ ОБСЛУЖИВАНИЕ

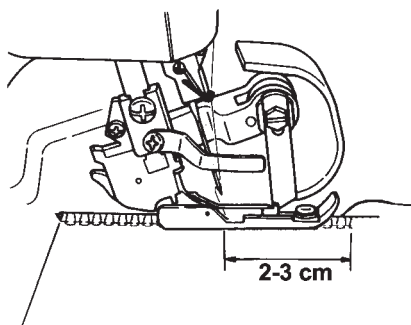

Обрыв нити при шитье

1. Разверните пошиваемый материал под прямым углом и незамедлительно прекратите шить. Затем уберите материал.
2. Заново заправьте машину нитками.
 - Если оборвалась нить нижнего петлителя, отрежьте обе игольные нити у иглы. Удалите нитки, заправьте снова нижний петлитель, а затем иглы.
 - Если оборвалась нить верхнего петлителя, опустите петлитель до самого нижнего положения, затем заправьте нить петлителя. Проведите нить под лапкой и вытяните её позади лапки прилб. на 10 см.
3. Поднимите лапку и положите пошиваемый материал под лапку. Прошейте прилб. 2-3 см по уже выполненному перед обрывом нити шву.

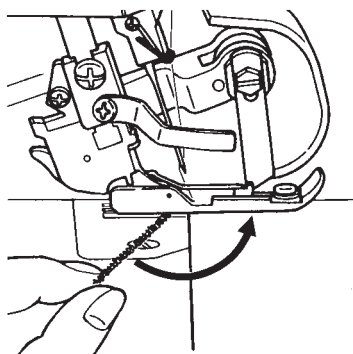

Закрепочные швы

1. В начале шва сделать цепочку длиной 3 – 4 см.
 2. Проложите 2 – 3 стежка по материалу.
 3. Опустите иглу и поднимите лапку.
 4. Растяните цепочку и положите её слева между лапкой и тканью.
 5. Опустите лапку и шейте по цепочке.
Если цепочка не зашьётся, следите за тем, чтобы цепочка в начале и конце шва была достаточно длинна для завязывания её узелком или протягивания под стежками с помощью штопальной иглы.
- * Если швы перекрещиваются, цепочка закрывается автоматически.

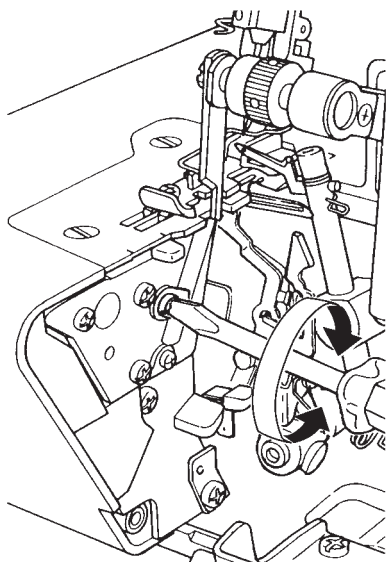

Замена верхнего ножа

Верхний нож изготовлен из специальной высокопрочной стали и замены не требует. Замена нужна только в случае повреждения острия лезвия ножа. Для замены обратитесь к местному дилеру.

Замена нижнего ножа

⚠ Обязательно отключите машину от сети выключателем.

1. Поворотом маховика на себя поставьте иглы в самое верхнее положение.
2. Поднимите верхний нож.
3. Большой отвёрткой отвинтите установочные винты пластины-держателя нижнего ножа и выньте нижний нож.
4. Запасной нож (имеется в принадлежностях) вставьте в паз и установите на высоте регулировки вертикального движения нижнего ножа. (Остриё лезвия нижнего ножа подгоняется под поверхность игольной пластины).
5. Затяните снова установочные винты пластины-держателя нижнего ножа.

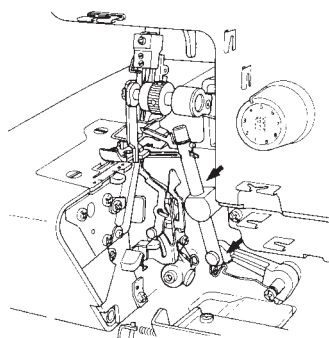

Чистка и смазка

Во время эксплуатации в машине собирается пыль, обрывки ниток и кусочки материала. Эти загрязнения необходимо регулярно удалять. Машина не требует регулярной смазки, так как главные её детали изготовлены из специальных материалов. Достаточно время от времени давать по несколько капель в места на деталях, указанные на рисунке.

Прежде чем звать на помощь: Неисправности и меры по их устранению.

В основе не всех проблем, возникающих во время эксплуатации, лежит технический дефект.

Прежде чем звонить нам, проверьте, нельзя ли решить проблему, руководствуясь ниже следующей таблицей.

Неисправность	Причина	Меры по устранению	Страницы для справки
Транспортёр не двигает ткань	* Давление прижимной лапки слишком слабое.	* Усильте давление лапки поворотом регулятора давления вправо.	8
Ломаются иглы	* Иглы погнуты или затупилось остриё иглы. * Иглы вставлены неправильно. * При шитье ткань слишком сильно растягивается.	* Замените иглы. * Вставьте иглы в соответствии с Руководством. * Слегка придерживайте ткань рукой при шитье.	8 8 -
Обрыв нити	* Машина заправлена нитками неправильно. * Натяжение нити слишком высокое. * Неправильно вставлены иглы.	* Заправьте машину нитками правильно. * Ослабьте натяжение нити. * Вставьте иглы правильно.	9-11 12 8
Пропуск стежков	* Иглы погнуты или тупые. * Иглы вставлены неправильно. * Машина заправлена нитками неправильно.	* Замените иглы. * Вставьте иглы правильно. * Заправьте машину вновь и правильно.	8 8 9-11
Некачественная строчка	* Неправильно отрегулировано натяжение нити.	* Отрегулируйте натяжение нити соответственно.	12
Швы скручиваются или получаются волнистыми, особенно при пошиве трикотажа.	* Давление прижимной лапки слишком сильное. * Неправильная установка дифференциальной подачи ткани.	* Уменьшите давление прижимной лапки. * Установите дифференциальную подачу ткани на N-2.	8 14
Швы сбоят ткань	* Натяжение нити слишком сильное. * Неправильная установка дифференциальной подачи ткани.	* Установите регулятор натяжения нити на меньшую величину. * Установите дифференциальную подачу ткани на 0,7-N.	12 14
Неисправности мотора	* Мотор шумит * Мотор не работает. * Достаточно сильное искрение.	* Замените угольную щётку.	-

Если проблема не решена выше перечисленными мерами, обратитесь к местному дилеру.

СПЕЦПРИНАДЛЕЖНОСТИ

· Лапка для потайной строчки

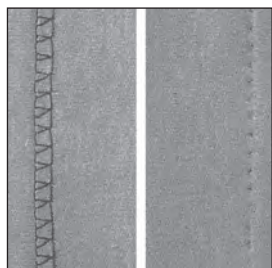
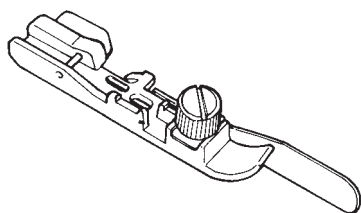

· Лапка для драпировки

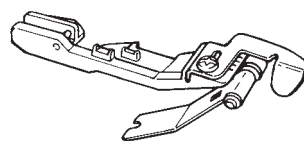

· Лапка для втачивания резинок

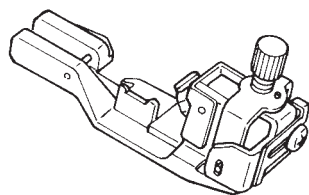

· Рукавная лапка

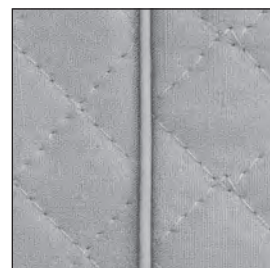
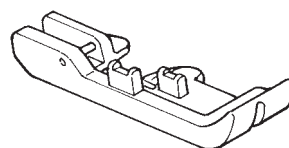

· Лапка для вшивания шнура

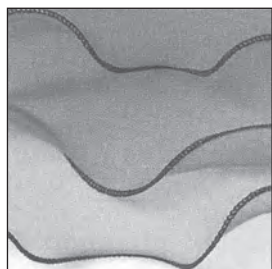
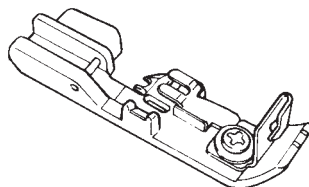

· Лапка для притачивания декоративных круглых деталей (бисера и т.п.)

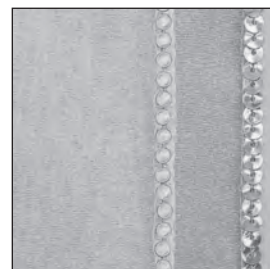
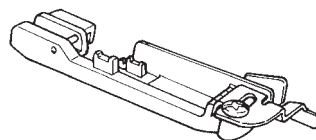

■ Спецификация

Позиция	Спецификация
Габариты корпуса	27,0 (ширина) x 34,5 (высота) x 29,5 (глубина) см
Масса (масса с жестким чехлом)	7,0 кг / 15,5 фунтов
Напряжение	220-240В ~
Мощность	90Вт
Частота	50/60Гц
Педаль образец №	YC-483N



Made by JUKI in China

-Applied Technical Regulations-

CU TR 004/2011 (On safety of Low-voltage equipment)

CU TR 020/2011 (On Electromagnetic compatibility of technical devices)

JUKI®

JUKI CORPORATION

2-11-1, TSURUMAKI, TAMA-SHI,
TOKYO, 206-8551, JAPAN

PHONE : (81)42-357-2341

FAX : (81)42-357-2379

Copyright © 2019 JUKI CORPORATION

Все права зарезервированы.

40237580

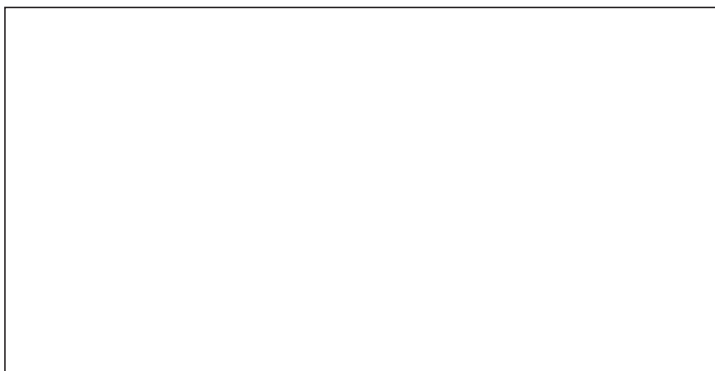

001119